

PTASP6-W - JEDNOBODOVÝ TENZOMETRICKÝ SNÍMAČ

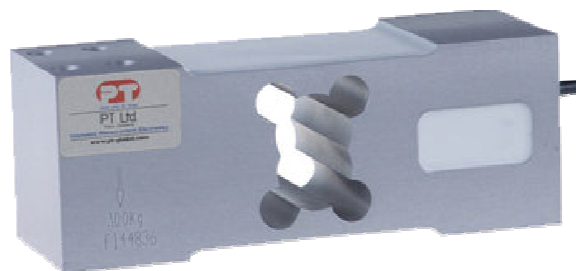

PTASP6-W tenzometrický jednobodový snímač, tzv. singlepoint. Je určený pro zhotovení jednoduchých plošinových vah až do rozměrů 600x800 mm.

APLIKACE

- Plošinové váhy
- Váhy dopravníků
- Vážní rámy

PŘEDNOSTI

- Škála nosností od 50 kg do 638 kg
- Kompaktní provedení, malé rozměry
- Použitelný až do rozměrů plošiny 600x800 mm
- Citlivost 2 mV/V
- Snadná montáž
- Robustní konstrukce
- Ochrana před korozi eloxací
- Elektrické krytí IP65

BAREVNÉ ZNAČENÍ VODIČŮ

Napájení	e+	červená
Napájení	e-	černá
Signál	s+	zelená
Signál	s-	bílá
Detekce	ve-	žlutá
Detekce	ve+	modrá

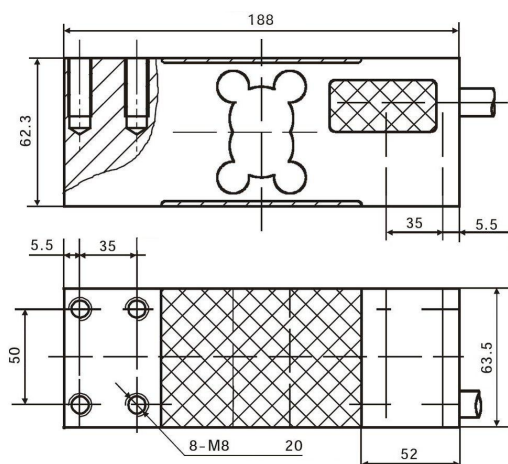

TABULKA ROZMĚRŮ

model	nosnost [kg]	maximální rozměry plošiny [mm]	hmotnost [kg]
PTASP6-W - 50 kg	50	600 x 600	1,95
PTASP6-W - 75 kg	75	600 x 600	1,95
PTASP6-W - 100 kg	100	600 x 600	1,95
PTASP6-W - 150 kg	150	600 x 600	1,95
PTASP6-W - 200 kg	200	600 x 600	1,95
PTASP6-W - 250 kg	250	600 x 800	1,95
PTASP6-W - 300 kg	300	600 x 800	1,95
PTASP6-W - 500 kg	500	600 x 800	1,95
PTASP6-W - 635 kg	635	600 x 800	1,95

TECHNICKÉ PARAMETRY

Rozsah jmenovitých nosností	50 .. 635 kg	Povozní zatěžování	100 % jm. nosnosti
Jmenovitý výstupní signál	2 mV/V ±0,2 V	Bezpečné přetížení	150 % jm. nosnosti
Chyba linearity	< 0,017 % v celém rozsahu	Mezní zatížení (porušení)	300 % jm. nosnosti
Chyba opakovatelnosti	< 0,010 % v celém rozsahu	Odpor na vstupu	406 Ω ± 6 Ω
Kombinovaná chyba	< 0,020 % v celém rozsahu	Odpor na výstupu	350 Ω ± 3 Ω
Chyba mimostředného zatížení	< 0,020 % v celém rozsahu	Izolační odpor	> 5000 MΩ při 50 V DC
Creep chyba (tečení) za 30 min	< 0,015 % v celém rozsahu	Napájecí napětí (doporučené)	5 .. 12 V AC/DC
Vyvážení nuly	< 3,000 % z nosnosti	Napájecí napětí (maximální)	18 V AC/DC
Vliv teploty na zesílení / 10 °C	< 0,014 % v celém rozsahu	Typ kabelu	Φ5 mm, stíněný, 6 vodičový PUR plášť
Vliv teploty na nulu / 10 °C	< 0,017 % z nosnosti	Délka kabelu	3 m
Rozsah pracovních teplot	-35 .. 65 °C	Materiál snímače	hliníková slitina
Rozsah skladovacích teplot	-50 .. 85 °C	Povrchová úprava	eloxováno
Rozsah kompenzovaných teplot	-10 .. 40 °C	Klasifikace krytí	IP65